



FORSSAN METALLITYÖT OY

TAITTO-OVI







B-B

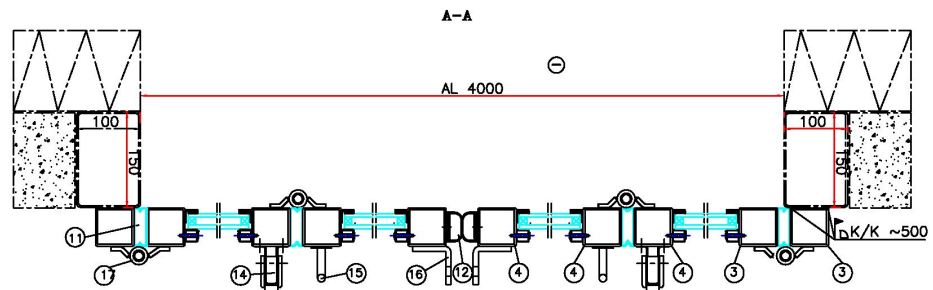
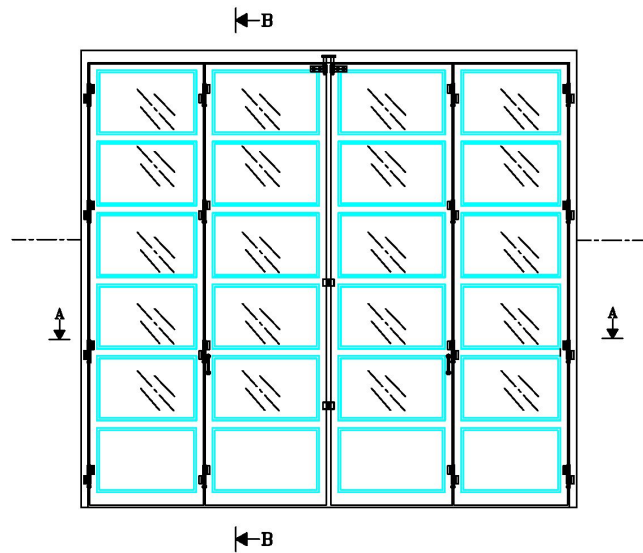
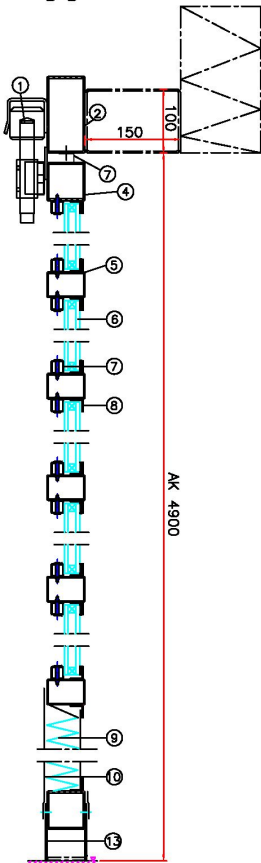

| | | | |
|--|------------------------|-----------------|-----|
| TILAAJA: | | TYÖNRO: | |
| KOHDE: | | TOIM.AIKA: | |
| TOIM.OS: | | PVM: 14.06.2011 | |
|  <p>FORSSAN METALLITYÖT OY OVITEHDAS PL. 2, 30101 FORSSA PUH. 020 7109 622 TELEFAK 03-422 2239 SÄHKÖPOSTI fnt@ec.fi</p> | <p>TYYPPIPIIRUSTUS</p> | PIIRT: | |
| | | MITTAKAAVA: | |
| | | PIIR.NO: | REV |
| | | | - |

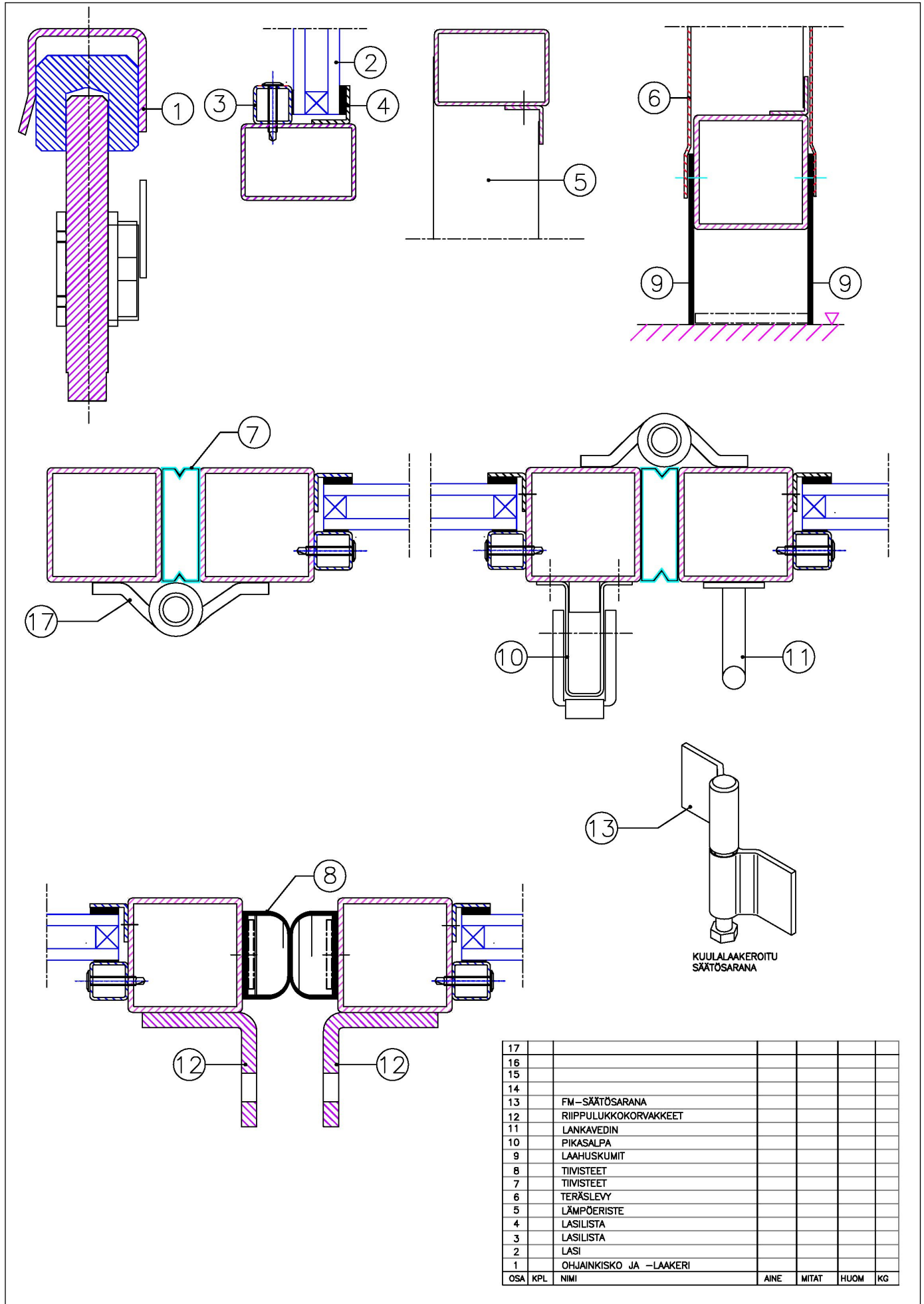

KUULALAAKEROITU
SÄÄTÖSARANA

Taitto-oven käyttötavat

Käsi käyttö

Jos ovea käytetään harvoin ja oviaukon liikenne on vaihtelevaa, käyttötavaksi voidaan valita käsi käyttö. Käsi käyttöinen ovi varustetaan aina pitkäsälpalukituksella, jossa on paikka riippulokolle. Lisäksi aukipito laite.

Painike ohjaus

Kaikki sähkökäytöt varustetaan vähintään yhdellä kolmoispainikkeella. Tämä on riittävä ohjaus, jos oven käyttö on ajoittaista ja ovella on useita käyttäjiä

Tutka ohjaus

Tutka ohjaus soveltuu vilkkaalle henkilö- ja ajoneuvoliikenteelle. Tutka huomioi lähestyvän ajoneuvon ja avaa oven. Ovi varustetaan aina automaattisella sulkeutumisella

Vetokytkin ohjaus

Vetokytkin soveltuu impulssilaitteeksi, jos ovea käyttävät säännöllisesti samat ajoneuvot. Vetokytkintoimintaan voidaan liittää myös oven automaattinen sulkeutuminen.

Painike ohjaus

Kaikki sähkökäytöt varustetaan vähintään yhdellä kolmoispainikkeella. Tämä on riittävä ohjaus, jos oven käyttö on ajoittaista ja ovella on useita käyttäjiä

Ajoneuvo ilmais in

Soveltuu vilkkaaseen liikenteeseen, etenkin yleisölle tarkoitetuille liikenneväylille. Ajoneuvo ilmais in reagoi kohdalle ajavaan ajoneuvoon avaten oven. Ovi varustetaan automaattisella sulkeutumisella.

